



Kotao na čvrsto gorivo Deutsche Technologie

Konvencionalan

Kotao na čvrsto gorivo sa jednostavnim dizajnom, lak za rukovanje. Sagorevanje kontroliše termostatski regulator promaje, potpuno mehanički uređaj koji obezbeđuje krajnju pouzdanost. Na taj način, se kontroliše dotok vazduha u komoru za sagorevanje, čime se postiže optimalni režim rada kotla.

Efikasan

Dimni gasovi se kreću oko tri, vodom ispunjene promaje, na putu do dimnjaka. Na ovaj način dimni gasovi su hladni kada napuste kotao i njihova energija je prebačena u vodu. Rezervoar vode okružuje komoru za sagorevanje u potpunosti, kako bi se na najefikasniji način iskoristila toplotna energija. Da bi se smanjio gubitak toplote u ambijent, kotao je izolovan spolja sa 50 mm debelom vunom za visoke temperature. Testirano i odobreno prema EN – 303-5.

Bezbedan

Kotao je izrađen od kotlovskog čelika debljine 5 mm u komori za sagorevanje i 4 mm na hladnoj strani. Vodena rešetka je zaštićena dodatnom metalnom rešetkom. Kompleks sigurnosnih uređaja ostvaruje bezbednost kotla.

Univerzalan

Dizajniran za loženje na drva i ugalj sa opcijom za prilagođavanje na drugo gorivo – gas, nafta ili pelet. Otvor za gorionik sa posebno izrađenim pribubicama se nalazi na donjim vratima.

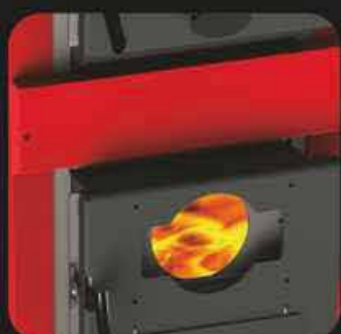

BURoit[®]
by **EXPONT**
WBS

Kotao na čvrsto gorivo **BURoit** WBS

Čelični kotlovi WBS jačine od 20 do 110 kW, dizajnirani su za grejanje srednjih i velikih prostora. Projektovani su za sagorevanje čvrstog goriva i imaju opciju za ugradnju gorionika na pelet, naftu ili gas.

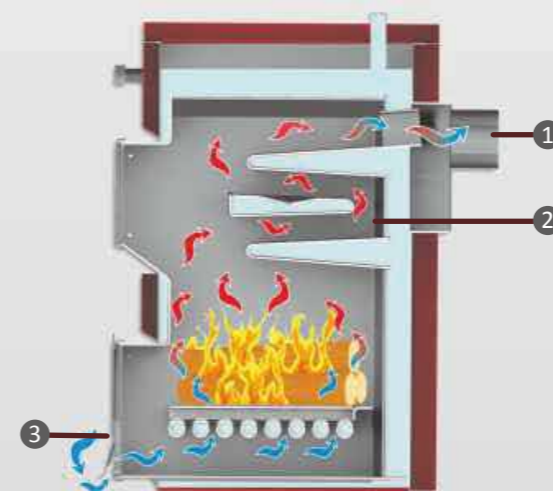

1. Dimnjača; 2. Tropromajni protok vazduha;
3. Klapna. Priliv vazduha



BURiIT WBS

kotao na
čvrsto gorivo

Karakteristike proizvoda

- Ložište ima veliku površinu za prenos toplote.
- Velika vrata ložišta omogućavaju lako loženje čvrstim gorivom (dužina trupaca i do 50 cm).
- Rebrasta površina ložišta i tri promaje poboljšavaju razmenu toplote.
- Dodatna metalna rešetka za žar štiti vodeni rost od oštećenja i vatre.
- Prirubnica na donjim vratima za montiranje gorionika na gas, naftu ili pelet (opciono).
- Sigurnosni uređaji:
 - 1) Termostatski regulator promaje
 - 2) Sigurnosni ventil 3 bara
 - 3) Zaštitna zmija (izmenjivač) – u slučaju pregrevanja, kroz nju protiče hladna voda, koja snižava temperaturu kotla. Povezivanje kotla na vodovodnu mrežu mora biti izvršeno pomoću termzaštitnog ventila (nije u sklopu kompleta).

Dostupne veličine:

kW 20 25 30 40 50 70 90 110

BURiIT[®]
by **EXPONT**

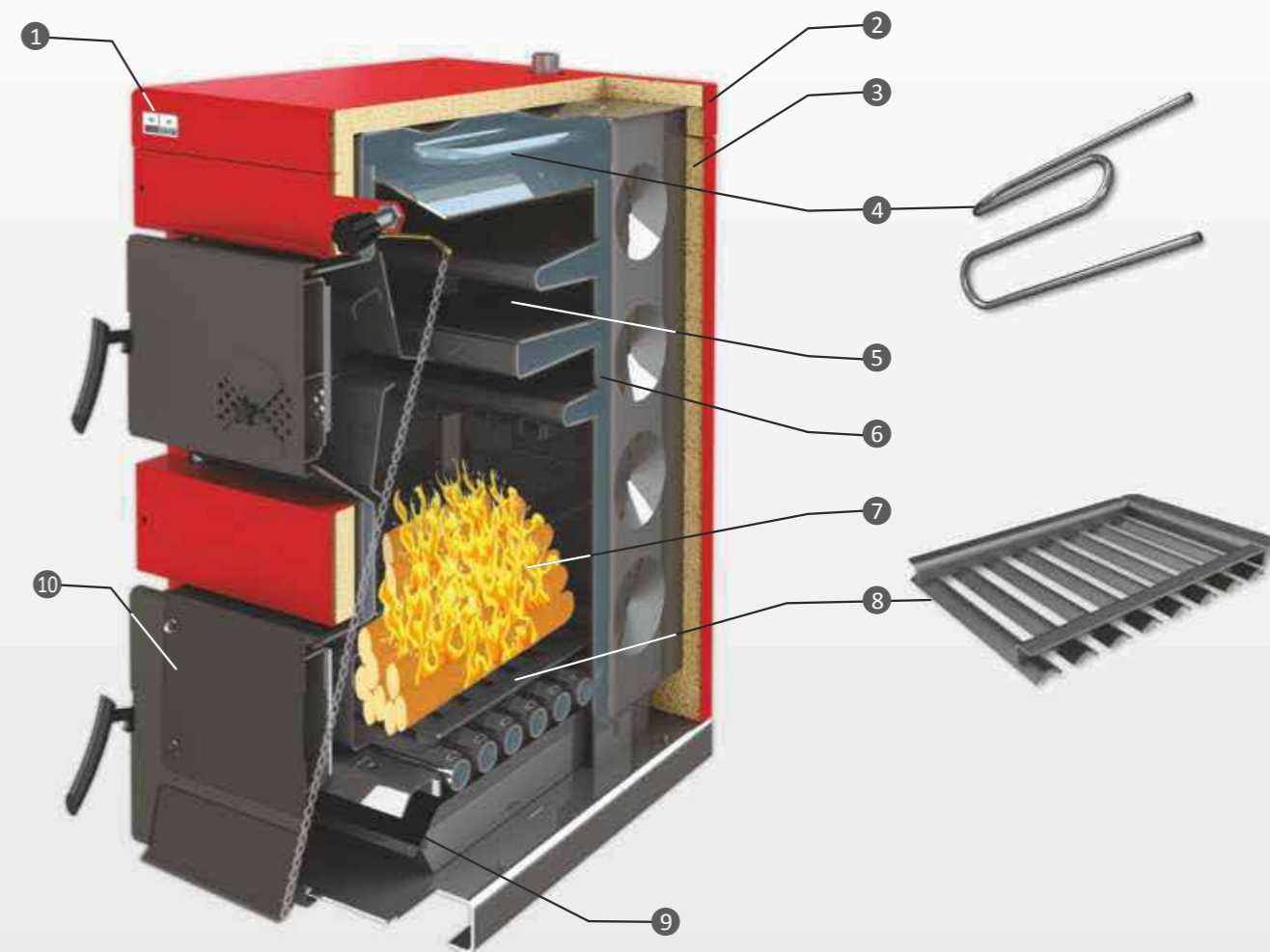

1. Indikator temperature
2. Oplata
3. Visoko efikasna toplotna izolacija
4. Zaštitna zmija
5. Tri promaje za protok dimnih gasova
6. Rezervoar vode
7. Ložište
8. Metalna rešetka
9. Fioka za pepeo i čađ
10. Prirubnica za gorionik (opciono)
11. Dimnjača
12. Regulator promaje
13. Klapna. Priliv vazduha

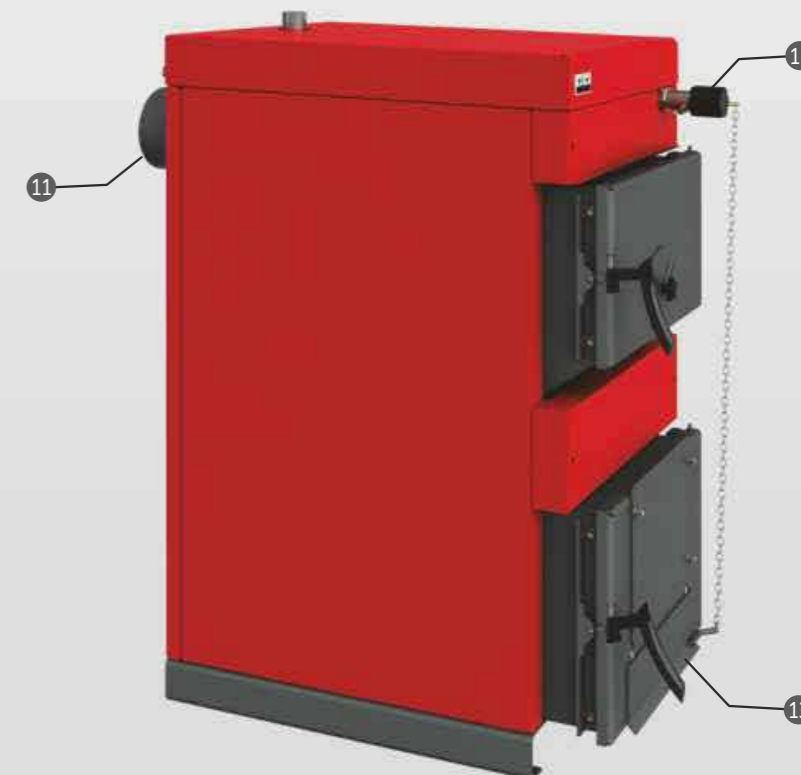

BURNIT WBStehničke
karakteristike**BURoit**[®]
by **EXPONT**

	WBS 20	WBS 25	WBS 30	WBS 40	WBS 50	WBS 70	WBS 90	WBS 110	
Kapacitet grejanja	kW	20	25	30	40	50	70	90	110
Površina grejanja	m ²	90÷120	100÷150	120÷180	140÷250	160÷340	250÷410	350÷480	400÷650
Visina H	mm	1145	1145	1145	1145	1145	1285	1285	1285
Širina L / Dubina D	mm	464/870	464/930	524/930	624/930	624/990	624/1110	684/1110	744/1110
Zapremina rezervoara vode	L	60	75	82	96	106	134	145	160
Zapremina ložišta	L	55	62	74	94	103	170	191	212
Otpornost ložišta na protok dimnih gasova	Pa/mbar	10/0.10	11/0.11	12/0.12	15/0.15	26/0.26	41/0.41	54/0.54	54/0.54
Potrebna promaja dimnih gasova	Pa/mbar	16/0,16	20/0,20	21/0,21	23/0,23	24/0,24	38/0,38	47/0,47	47/0,47
Izolacija Kotla Vrata		Visoko efikasna izolaciona vuna Visoko efikasna izolaciona vuna							
Preporučeno gorivo		Drvo, vlažnosti 20%, drveni briketi, drvo + ugalj, drvo + koštice plodova							
Dimenzije vrata	mm	330/250	330/250	390/250	490/310	490/310	490/310	550/310	610/310
Maks. dužina trupaca drveta	mm	400	400	400	400	500	600	600	600
Temperatura izduvnih gasova (režim rada)	°C	<150	<150	<150	<150	<150	<150	<150	<150
Temperaturni opseg	°C	65-85	65-85	65-85	65-85	65-85	65-85	65-85	65-85
Maks. radna temperatura	°C	95	95	95	95	95	95	95	95
Min. temperatura povratne vode	°C	60	60	60	60	60	60	60	60
Maks. radni pritisak	bar	3	3	3	3	3	3	3	3
Težina	kg	225	245	265	310	330	410	445	475

Informacije koje se ovde nalaze, podložne su promenama bez prethodne najave.



tehničke
karakteristike

BURiIT[®]
by **EXPONT**

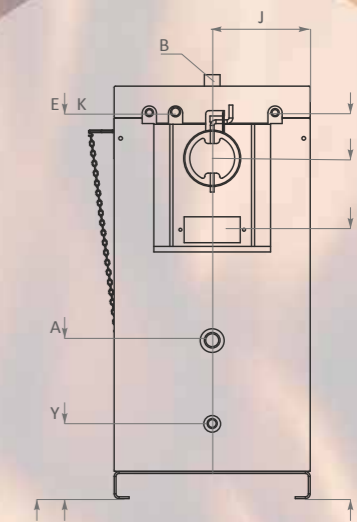
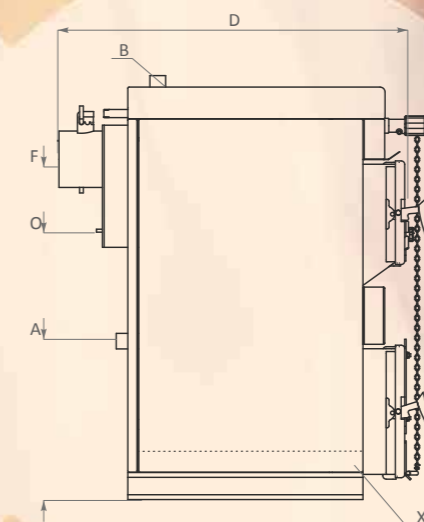
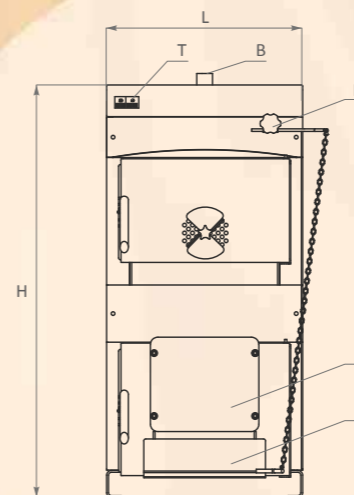
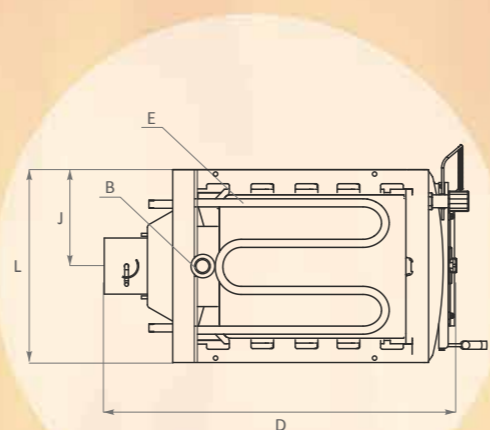

		WBS 20	WBS 25	WBS 30	WBS 40	WBS 50	WBS 70	WBS 90	WBS 110
Dovod hladne vode	A, mm J, mm	R 1¼"/ 450 232	R 1¼"/ 450 232	R 1¼"/ 450 262	R 1¼"/ 450 312	R 1¼"/ 450 312	R 1½"/ 430 312	R 1½"/ 430 342	R 1½"/ 430 372
Izlaz tople vode	B, mm J, mm	R 1¼"/ 1165 232	R 1¼"/ 1165 232	R 1¼"/ 1165 262	R 1¼"/ 1165 312	R 1¼"/ 1165 312	R 1½"/ 1315 312	R 1½"/ 1315 342	R 1½"/ 1315 372
Priključak za sigurnosni ventil	K, mm	G ½"/ 1074	G ½"/ 1074	G ½"/ 1074	G ½"/ 1074	G ½"/ 1074	G ½"/ 1225	G ½"/ 1225	G ½"/ 1225
Ulaz/izlaz zaštitne zmiје	E, mm	R ½"/ 1072	R ½"/ 1072	R ½"/ 1072	R ½"/ 1072	R ½"/ 1072	R ½"/ 1220	R ½"/ 1220	R ½"/ 1220
Priključak za odzračivanje	I, mm	✓	✓	✓	✓	✓	✓	✓	✓
Dimnjača	F, ∅	150	150	150	180	180	200	200	200
	J, mm	940	940	940	925	925	1050	1050	1050
Otvor dimnjaka	O, mm	150/70	150/70	150/70	150/70	150/70	150/70	150/70	150/70
Odvod	Y, mm	G ½"/ 232	G ½"/ 232	G ½"/ 232	G ½"/ 232	G ½"/ 232	G 1"/ 232	G 1"/ 232	G 1"/ 232
	J, mm	232	232	262	312	312	312	242	272
Indikator temperature	T	✓	✓	✓	✓	✓	✓	✓	✓
Regulator promaje	R	✓	✓	✓	✓	✓	✓	✓	✓
Klapna - vazduh	V	✓	✓	✓	✓	✓	✓	✓	✓
Prirubnica gorionika (opciono)	Z, ∅ mm	176	176	176	176	176	176	215	215
Fioka za pepeo i čađ	X	✓	✓	✓	✓	✓	✓	✓	✓

Informacije koje se ovde nalaze, podložne su promenama bez prethodne najave.