

BAXI

Kotlovi visokog stepena korisnog dejstva

UPUTSTVO NAMENJENO KORISNIKU



Eco4 S

Tipovi: 24, 1.24 F, 18 F, 24 F

Ovlašćeni uvoznik i distributer:



CIM GAS D.O.O.
24000 Subotica, Put Jovana Mikića 56.
Tel/Fax: 024/621-000,024/621-002
e-mail : cimgas@mts.rs
www.cimgas.rs



Poštovani korisniče,

Ubeđeni smo da ste kupovinom našeg proizvoda ostvarili i ispunili sva svoja očekivanja vezana za potrebom grejanja.

Svaki kupljeni BAXI proizvod udovoljiće Vašim očekivanjima u pogledu dobre funkcionalnosti, lake i jednostavne upotrebe. Molimo Vas da pre uključanja gasnog kotla pročitate ovo uputstvo, u kojoj možete naći korisne informacije, koje se tiču pravilne i racionalne upotrebe gasnog kotla.

Ne ostavljajte delove ambalaže (karton, plastične kese, stiropor itd.) na dohvat dečije ruke jer su potencijalni izvor opasnosti.

BAXI kotlovi nose CE oznaku u saglasnosti sa osnovnim zahtevima postavljenim prema sledećim propisima:

Direktiva za gas 2009/142/CE

Direktiva za efikasnost 92/42/EEC

Direktiva elektromagnetne kompatibilnosti 2014/30/UE



SADRŽAJ

UPUTSTVO NAMENJENO KORISNIKU

1. Instrukcije pre instalacije	2
2. Instrukcije pre puštanja u rad	2
3. Puštanje u rad	3
4. Regulacija sobne temperature i temperature sanitarne vode	4
5. Opis funkcija dugmadi na kotlu ((Leto- Zima – Grejanje-Isključeno)	4
6. Punjenje sistema	5
7. Isključivanje uređaja	5
8. Promena tipa gasa	5
9. Isključivanje kotla na duže vreme ,zaštita protiv smrzavanja	6
10. Bezbednosni indikatori i njihov rad	6
11. Uputstvo za servisiranje uređaja	7
12. Tehnički podatci	8



Baxi S.p.a., vodeći Evropski proizvođač kotlova visokih tehnologija i grejnih sistema, koji je razvio CSQ-sertifikat kvaliteta menadžmenta (ISO 9001), životne sredine (ISO 14001) zdravlja i sigurnosti (OHSAS 18001). Ovo podrazumeva da BAXI S.p.A. uključuje u svoje ciljeve očuvanje prirodne okoline, pouzdanost i sigurnost svojih proizvoda, sigurnost i zdravlje svojih zaposlenih. Zahvaljujući ovoj organizaciji kompanija je stalno posvećena daljoj implementaciji i poboljšanju ovih aspekata na veliko zadovoljstvo kupaca.



1. INSTRUKCIJE PRE INSTALACIJE

Kotao je konstruisan da greje vodu na nižim temperaturama od tačke ključanja na atmosferskom pritisku. Kotao mora biti spojen na centralni grejni sistem i sistem tople sanitarne vode (model sa opcijom grejanja i tople sanitarne vode) prema preformansama koje poseduje.

Potrebno je da montažu vrši isključivo kvalifikovana služba montažera koja mora da izvršenje sledeće operacije pre instalacije kotla:

- a) Proverili su da je kotao podešen na odgovarajući tip gasa. Za više detalja videti beleške na ambalaži i nalepnici na samom uređaju.
- b) Proverili dali je dimnjačka cev pravilno podešena; da kraj nije blokiran i da nije priključen drugi izduvni uređaj koji je priključen na istu dimnjačku cev, osim ako je dimnjačka cev posebno napravljena da sakuplja izduvni gas koji stvaraju više od jednog uređaja, prema zakonima i regulativama.
- c) U slučaju da je dimnjača bila povezana na postojeći dimnjak, proveriti tokom čišćenja dali postoje nečistoće u dimnjaku jer se mogu pojaviti produkti sagorevanja koji mogu da prekinu rad kotla.
- d) Da bi ste bili sigurni da Vaš uređaj dobro radi i izbegnete neželjene efekte, pročitajte sledeća upozorenja:

1. Krug tople sanitarne vode:

- 1.1. U koliko je tvrdoća vode veća od 20 °F (1 °F = 10 mg kalcijum karbonata po litri) ubaciti polifosfat ili njemu slično.
- 1.2. Potrebno je isprati sistem pre prve upotrebe.

2. Grejni sistem

2.1. Novi sistem:Pre rada kotla, sistem mora biti očišćen i uklonjen od ostataka kudelje i rastvarača ukoliko se koriste. Da bi se izbegla oštećenja metala, plastike i delovi gumenog creva, koristiti samo neutralne čistače, ne kisele i ne alkalne. Preporučena sredstva za čišćenje su: SENTINEL X300 ili X400 i FERNOX. Pri upotrebi ovih sredstava pridržavati se uputstva za upotrebu.

2.2. Postojeći sistemi: Pre rada kotla, sistem se mora očistiti i oprati od mulja i kontaminirajuće materije koristeći odgovarajuće proizvode, opisano u poglavlju 2.1.

Da bi se izbegla oštećenja metala, plastike i delovi gumenog creva, koristiti samo neutralne čistače ili ne kisele i ne alkalne kao što su: SENTINEL X100 i FERNOX . Pri upotrebi ovih sredstava pridržavati se uputstva za upotrebu.

Upamtite da prisustvo stranog tela u grejnom sistemu može dati suprotan efekat rada kotla.

(pr. Pregrevanje i glasan rad u izmenjivaču toplote).

Ne pridržavanjem navedenog, gubite pravo na garanciju

2. INSTRUKCIJE PRE PUŠTANJA U RAD

Prvo puštanje u rad mora da se obavi od strane tehničke službe odnosno ovlašćenog servisera. Proverite da su sledeće operacije zadovoljene i to:

- a) Uskladiti parametre kotla sa (strujom, vodom i gasom) koji snabdevaju sistem.
- b) Uskladiti instalaciju sa propisanim zakonom.
- c) Odgovarajuće povezivanje električnog napajanja i uzemljenja.







Ne pridržavanjem gore navedenih propisa, gubi se garancija na uređaj.

Sa aparata uklonite zaštitnu plastičnu oblogu . Ne koristiti alate ili abrazivna sredstva koja bi mogla nagristi farbu na površini kotla.

Ne pridržavanjem navedenog, gubite pravo na garanciju.

3. PUŠTANJE UREĐAJA U RAD

Za pravilno uključenje kotla postupi prema sledećem:

- 1) priključiti električno napajanje;
- 2) otvoriti gasnu slaviniu;
- 3) Pritisnuti dugme  i pobeaciti rad kotla na letnji režim , zimsko vreme , ili samo grejanje 
- 4) Pritisnuti dugme centralnog grejanja  i sanitarne vode  da se gorionik upali, podešavanje temperature se vrši pomoći tastera (+/-)









Kada je kotao upaljen, biće simbol  prikazana na displeju .





Kada je prekidač na letnjoj poziciji , gorionik će stratovati jedino kada ima potreba za toplom sanitarnom vodom.

Upozorenje:

Prilikom prvog uključivanja kotla, ukoliko nedođe do paljenja iz prvog pokušaja to se dešava zbog vazduha koji se zadržava u gasnim cevima i tada kotao padne u blokadu, potrebno je pritisnuti dugme reset , najmanje 2 sekunde i ponavljati operaciju dok gas ne ispuni cevi i dođe do gorionika.

Simboli:



	Operacija u grejnom krugu
	Prisustvo plamena u gorioniku
	Nema plamena, neuspešno paljenje
	Operacija tople sanitarne vode
	Generalna greška
	Reset
	Nedostatak vode u grejnom sistemu
	Numerički signal(temperatura,greška itd)

	Uključeno/Isključeno/Leto/Zima
	+/- podešavanje temperature grejanja
	+/- podešavanje temperature sanitarne vode
	Reset
	Inforamacija

Slika 1

4. REGULACIJA SOBNE TEMPERATURE I TEMP.SANITARNE VODE

Sistem mora biti opremljen sa termostatom za regulaciju sobne temperature.

Podešavanje temperature ambijenta () temperature sanitarne vode () pritiskanjem +/- tastera (figura 1).

Paljenje gorionika je prikazan simbolom  koje je opisano u delu 3.1.

Grejanje:

Dok kotao radi u režimu grejanja, na displeju (figura 1) će biti prikazan trepteći simbol  i trenutna izlazna temperatura (°C).

Topla sanitarna voda:

Dok kotao radi u režimu sanitarne vode, na displeju (figura 1) će biti prikazan trepćući simbol  trenutna izlazna temperatura (°C).

5. OPIS FUNKCIJA DUGMETA (Leto - Zima – Samo grejanje - Isključeno)

Pritisnuti ovo dugme za podešavanje sledećih operacija kotla:

- LETO
- ZIMA
- SAMO GREJANJE
- ISKLJUČENO

Pozicija **Leto**, na displeju će biti prikazano .Kotao u tom slučaju zadovoljava samo potrebe za toplom sanitarnom vodom).

Pozicija **Zima**, na displeju će biti prikazano  i .Kotao u tom slučaju zadovoljava potrebe tople sanitarne vode i grejanja.

Pozicija **Samo grejanje**, na displeju će biti prikazano . Kotao u tom slučaju zadovoljava samo potrebe grejanja.

Pozicija **OFF** – isključeno, u tom slučaju displej ne prikazuje ni jedan od simbola . U ovom slučaju se neće obaviti ni jedna funkcija osim zaštite kotla od smrzavanja.



6. PUNJENJE SISTEMA

Upozorenje:

Isključite kotao iz struje.

Važno:

Proverite da je pritisak na ekranu putem manometra (u granicama od 0.7 do 1.5 bar, dok kotao nije u radu. U slučaju previsokog pritiska u sistemu grejanja ispustiti višak preko slavine za pražnjenje U slučaju da nema dovoljno pritiska puniti sistem putem slavine za punjenje(Slika 2).Slavnu je potrebno otvarati polako radi odzračivanja vazduha

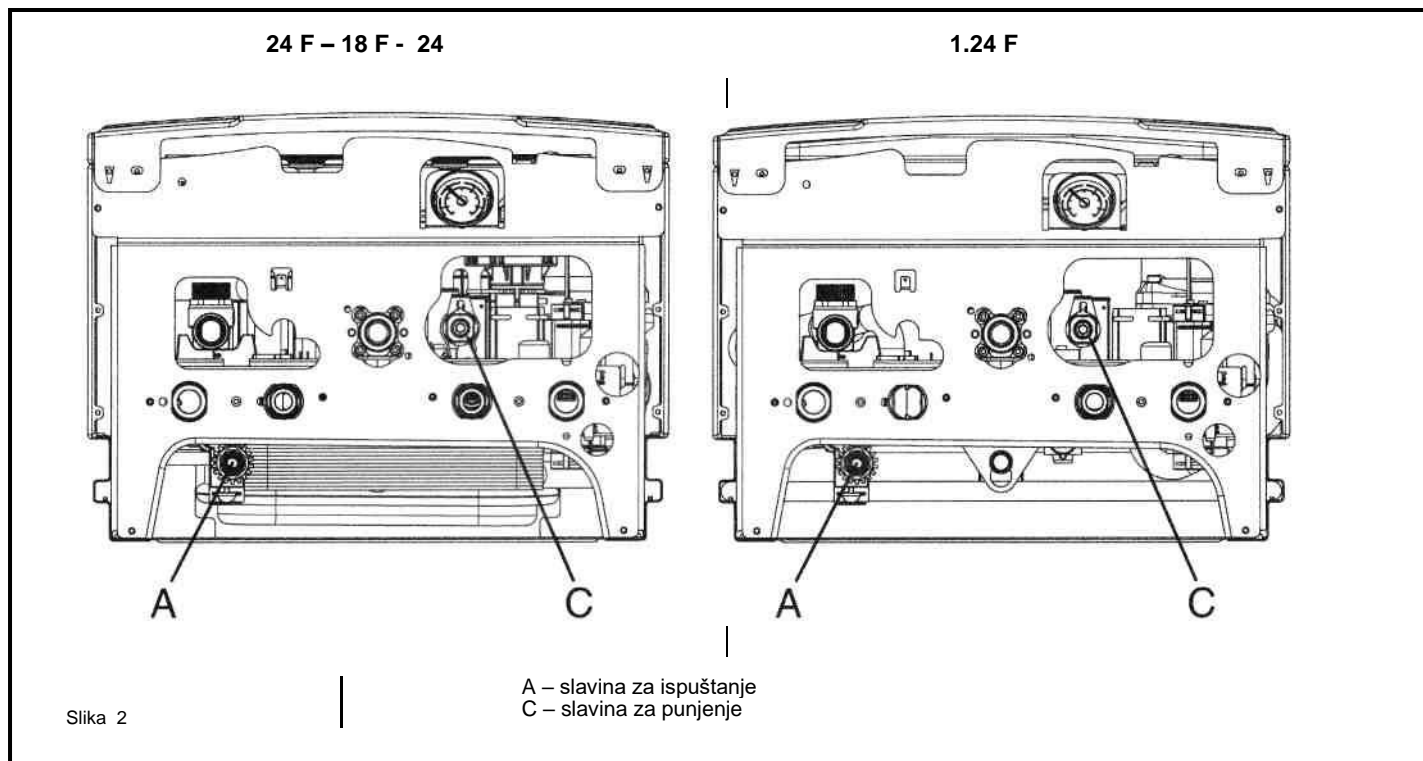

Kotao poseduje hidraulični prekidač pritiska koji ga štiti od rada bez vode.

Beleška: U slučaju da dodje do čestog pada pritiska u sistemu obratite se ovlašćenom serviseru.

7. ISKLJUČIVANJE KOTLA

Isključivanje kotla možete ostvariti izvlačenjem utikača iz struje.

U OFF POZICIJI (glava 5) kotao ostaje isključen (displej prikazuje OFF) ali pošto je kotao uključen u struju ostvaruje se zaštita od smrzavanja (glava 9).

8. PROMENA TIPÁ GASA

Kotao može da radi na zemni gas i PB gas.

Sve promene mora da obavi stručno lice odnosno ovlašćeni serviser.

9. ISKLJ. KOTLA NA DUŽE VREME ZAŠTITA OD SMRZAVANJA

Preporučujemo da se izbegava ispuštanje čitavog sistema zbog taloženja kamenca koji se nalazi unutar kotla i na grejnim elementima. U slučaju da kotao ne radi tokom zime i zbog toga se izlaže opasnosti od smrzavanja predlažemo dodate odgovarajući antifriz u vodu koja se nalazi u sistemu (kao što je propilen glikola sa antikorozivnim supstancama).

Elektronsko upravljanje kotlovima na sistemu za centralno grejanje sadrži funkciju "zaštita od smrzavanja" i aktivira se onda kada temperatura u sistemu padne ispod 5°C. Aktivira se gorionik dok se sistem ne zagreje na 30° C.

Zaštita od smrzavanja je aktivna ako:

- * je električno snabdevanja kotla uključeno;
- * je gasna slavina otvorena;
- * u koliko u sistemu ima dovoljno pritiska vode;
- * kotao nije u blokadi.

10. BEZBEDNOSNI INDIKATORI I NJIHOV RAD

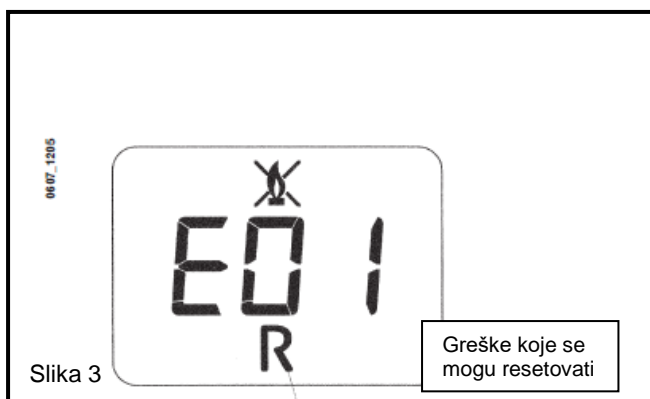

Greške se prikazuju na displeju u vidu koda (na pr.: E 01):

Da bi se kotao Resetovao potrebno je pritisnuti dugme "R" najmanje 2 sekunde. Ukoliko se greška i dalje pojavljuje potrebno je zvati ovlašćenog servisera.

Beleška: 5 reseta možete izvršiti od jednom nakon čega kotao pada u blokadu. Dabi ste mogli opet resetovati potrebno je isključiti uređaj i sačekati par sekundi.

KOD GREŠKE	OPIS GREŠKE	PRAVILNA UPOTREBA
E01	greška snabdevanja gasom	Pritisnuti i držati taster "R". Najmanje 2 sekunde. Ako se greška ponavlja zvati ovlašćeni servis.
E02	intervencija sigurnosnog termostata	Pritisnuti i držati taster "R". Najmanje 2 sekunde. Ako se greška ponavlja zvati ovlašćeni servis,
E03	Intervencija termostata dima / prekid presostata promaje grejanja	Zvati ovlašćeni servis.
E04	Isključenje posle 6 poznatih grešaka	Pritisnuti i držati taster "R". Najmanje 2 sekunde. Ako se greška ponavlja zvati ovlašćeni servis.
E05	Greška senzora NTC centralnog grejanja	Zvati ovlašćeni servis.
E06	Greška senzora NTC sanitarne vode	Zvati ovlašćeni servis.
E10	Blokada hidrauličnog senzora	Proveriti pritisak vode u sistemu pogledati glavu 6 . Ako se greška ponavlja zvati ovlašćeni servis.
E25/E26	max temperature je prekoračena(pumpa zaglavljena)	Zvati ovlašćeni servis.
E32	Kamenac	Zvati ovlašćeni servis.
E35	Greška plamena (parazitski plamen)- proveriti uzemljenje instalacije	Pritisnuti i držati taster "R". Najmanje 2 sekunde. Ako se greška ponavlja zvati ovlašćeni servis.
E96	Gašenje kotla usred niske električne snage struje	RESET je automatski. Ako se greška ponavlja zvati ovlašćeni servis.

Beleška: u slučaju nastale greške , pozadinsko svetlo displeja treperi zajedno sa šifrom greške .

11. UPUTSTVO ZA SERVISIRANJE UREĐAJA

Da bi se postigla efikasnost i sigurnost Vašeg kotla proveru treba da izvrši servisna služba na svakom završetku grejne sezone. Sigurno servisiranje će obezbediti ekonomičan rad Vašeg sistema. Nemojte čistiti vanjske površine sa bilo kakvim abrazivom, jakim i/ili zapaljivim sredstvima (kao što su: benzin,alkohol I sl.). Uvek izolirajte električne izvore pre nego što čistite (vidite deo isključivanje kotla glava.7).

12. TEHNIČKI PODACI

Model Eco4 S		24 F	1.24 F	18 F	24
Nominalna ulazna snaga	kW	25,8	25,8	25,8	26,3
Minimalna ulazna snaga	kW	10,6	10,6	10,6	10,6
Nom. toplotni učinak 80°C / 60°C	kW	24	24	20	24
	kcal/h	20.600	20.600	10.600	20.600
Minimalni toplotni učinak	kW	9,3	9,3	9,3	9,3
	kcal/h	8.000	8.000	8.060	8.000
Iskorišćenost prema 92/42/EEC	—	★★★	★★★	★★★	★★
Maks. pritisak u centralnom grejnom sistemu	bar	3	3	3	3
Kapacitet ekspanzione posude	l	6	6	6	6
Pritisak ekspanzione posude	bar	0,5	0,5	0,5	0,5
	bar	8	—	8	8
Maks. u sistemu sanitarne vode					
Mini.dinamički pritisak u sistemu sanitarne vode	bar	0,15	—	0,15	0,15
Minimalni protok sanitarne vode	l/min	2,0	—	2,0	2,0
Kapacitet sanitarne vode $\Delta T=25^\circ\text{C}$	l/min	13,7	—	13,7	13,7
Kapacitet sanitarne vode $\Delta T=35^\circ\text{C}$	l/min	9,8	—	9,8	9,8
Specifični kapacitet (*)	l/min	10,7	—	10,7	10,7
Temperaturni raspon u grejnom sistemu					
Temperaturni raspon u sistemu sanitarne vode	°C	30/85	30/85	30/85	30/85
Temperaturni raspon u sistemu sanitarne vode	°C	35/60	35/60****	35/60	35/60
Tip	—	C12-C32-C42-C52-C82-B22			B11BS
Dimenzije dimovodne cevi	mm	60	60	60	-
Dimenzije vazdušne cevi	mm	100	100	100	-
Dimenzije dvocevnog dimovodnog sistema	mm	80	80	80	-
Dimenzije dvocevnog vazdušnog sistema	mm	80	80	80	-
Dimenzije dimnjače	mm	-	-	-	120
Max. protok dimnih gasova	kg/s	0,016	0,016	0,016	0,020
Min. protok dimnih gasova	kg/s	0,016	0,016	0,016	0,018
Max. temperature dimnih gasova	°C	141	141	141	110
Min. Temperature dimnih gasova	°C	118	118	118	85
NOx klasa	—	3	3	3	3
Tip gasa	—	G20	G20	G20	G20
Pritisak prirodnog gasa	—	G31	G31	G31	G31
Pritisak PB gasa	mbar	20	20	20	20
Voltaža	mbar	37	37	37	37
Frekvencija	V	230	230	230	230
Električni ulaz	Hz	50	50	50	50
	W	130	130	130	80
Neo težina	kg	30	29,5	30	29
Dimenzije	mm	730	730	730	730
	mm	400	400	400	400
	mm	299	299	299	299
Zaštita od prksjuće vode		IP X5D	IP X5D	IP X5D	IP X5D

Pridržavajući se ovih uputstava želimo Vam dugotrajnu eksploataciju našeg kotla uz obostrano potpuno zadovoljstvo!

CIM GAS – Subotica